

VÁLVULAS APOLLO DEADMAN EM BRONZE

- ◆ OPERAÇÃO COM MOLA FECHADA
- ◆ CONSTRUÇÃO EM BRONZE
- ◆ DESIGN COMPACTO E ERGONÓMICO
- ◆ UNIDADE ROBUSTA

Introdução

Com o aumento da necessidade pela atenção ambiental e segurança no trabalho, em várias aplicações os riscos associados com inadvertidamente deixar uma válvula de bola total ou parcialmente aberta são agora inaceitáveis. O princípio de operação do Deadman é então necessário, já que largar a pega da válvula de bola faz com que a válvula automaticamente se feche.

Tradicionalmente, isto atingiu-se montando uma caixa de molas de torsão tipo relógio a uma válvula de bola standard através de suportes de montagem feitos especificamente, e isto trouxe um número de problemas. A caixa de molas de torsão é propícia a falhas quando utilizada mais do que suposto, e a combinação com uma válvula de bola standard requer um excessivo aperto que transmite cargas fora de comum para a tubagem. Também os suportes de montagem são propensos a falhas e no geral, este é um sistema caro e com bastante volume, onde muitas vezes, a unidade de retorno de mola custa mais do que a válvula.

Contudo, uma solução prática e bastante mais barata encontra-se agora disponível.



A Válvula de Bola Apollo Deadman

A pega Apollo Deadman e a válvula de bola Serie 71 foram desenhadas em paralelo para produzir uma solução funcional para os problemas revelados.

A válvula de bola Série 71 é construída em bronze com bola e tronco em latão, e os vedantes em PTFE reforçado. A bola é cromada e o tronco tem um design anti-golpes, e os terminais de conexão são NPT fêmeas roscadas. Ainda assim, a válvula tem uma esponja integral, para segurar diretamente a pega do Deadman, sem necessidade de suportes caros, complexos e pouco fiáveis.

A pega do Deadman é de construção em aço inoxidável e utiliza uma mola de compressão ajustável montada dentro da pega, e a carga da mola pode ser facilmente colocada no sítio de modo a dar o aperto ideal. A pega tem cobertura de plástico e 25mm de diâmetro para uma operação fácil e aderência confortável.

A combinação da pega e válvula são a melhor resposta às necessidades da válvula de bola Deadman.

Layout

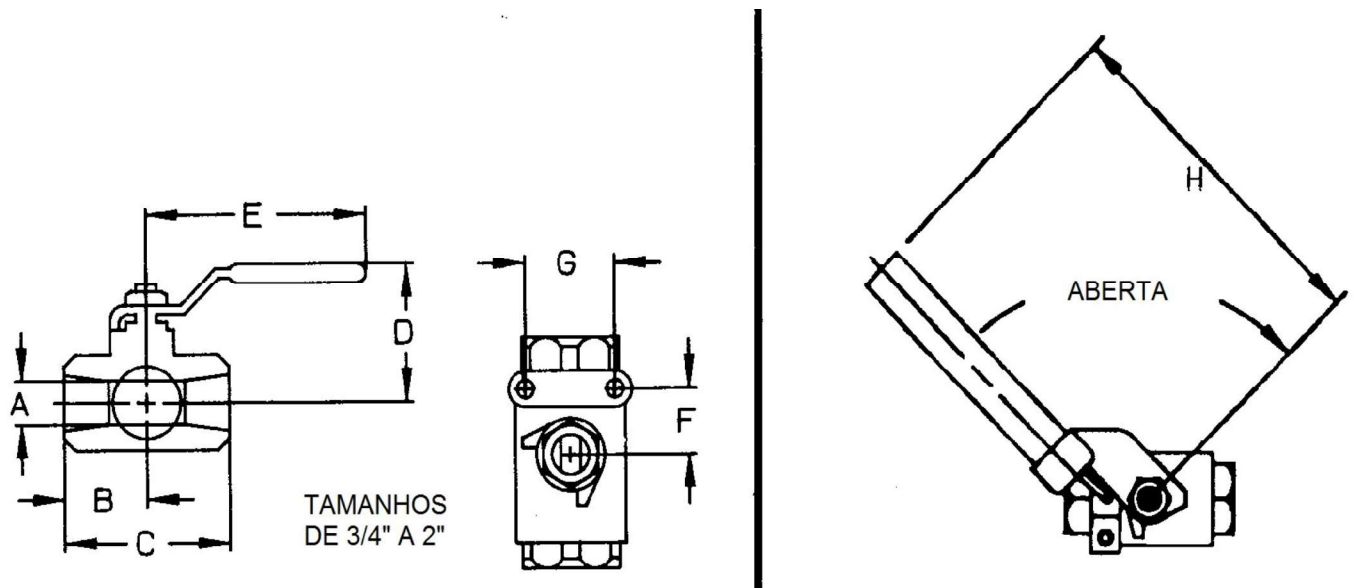

Dimensões

Tamanho	Dimensões (mm)								Cv	Peça nº	
	A	B	C	D	E	F	G	H		(NPT)	(BSPP)
1/4"	9.4	26.2	52.3	44.5	98.3	12.7	28.5	177.8	6.8	0607150101	-
3/8"	9.4	26.2	52.3	44.5	98.3	12.7	28.5	177.8	6.8	0607150201	-
1/2"	12.7	28.4	57.2	46.0	98.3	12.7	28.5	177.8	9.8	0607150301	06071503P01
3/4"	17.3	38.1	76.2	53.8	123.7	22.1	34.8	177.8	25	0607150401	06071504P01
1"	22.1	42.7	85.6	57.2	123.7	22.1	34.8	177.8	35	0607150501	06071505P01
1.1/4"	25.4	50.8	101.6	66.6	139.7	23.6	38.1	228.6	47	0607150601	-
1.1/2"	31.8	55.4	111.0	77.5	203.2	23.6	38.1	228.6	81	0607150701	06071507P01
2"	38.1	69.9	139.7	82.3	203.2	23.6	38.1	228.6	105	0607150801	06071508P01

Especificações

600psi WOG.

Terminais de conexões NPT fêmeas.

Design de mola fechada.

Material do corpo da válvula em Bronze B584-C84400.

Material do tronco e bola em latão B16, bola cromada.

Vedantes do tronco e bola em PTFE reforçado.

Componentes da pega do Deadman totalmente em aço inoxidável.